

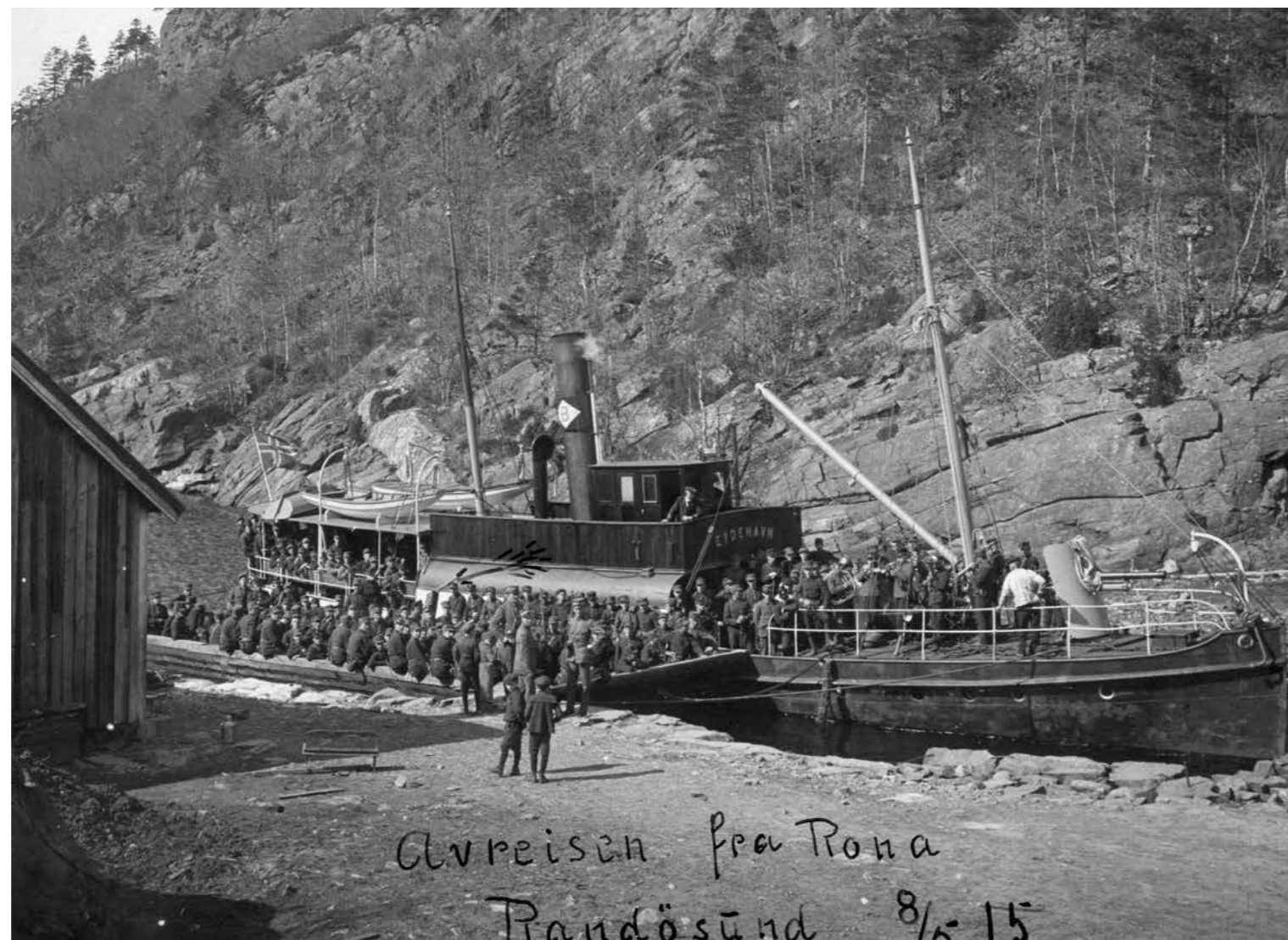

Rapport

# Rona kultursti

Oktober 2024





## Rona

Rona, du stille strøm  
gjennom min barndoms land,  
søvnjenger som i drøm  
strøk over breddens sand,  
strøk med så varsom hånd  
under de høie trær  
som i sin alders ro  
bruste din bredd så nær.

Båten skar alltid tyst  
inn i det trange sund,  
der hvor de tunge trær  
dannet en hellig lund.  
Skjærmet av kroners tak,  
skjærmet av skyggers nat  
undrende blomster stod  
i et forhekset krat.

Engang en snehvit fugl  
skrek over vandets vik,  
så jeg til denne dag  
frydes ved ternens skrik.  
Strømmen fra hav gikk inn,  
ebbet i hav på ny,  
og med den hvite fugl  
måtte min lengsel fly.

Rona, du stille strøm  
rislende frisk og sval,  
hvor kan du nå mig her  
fjernt fra min barndoms dal?  
Hvor kan du tone tyst  
selv gjennom brått og brand  
mens jeg mot himlen ser  
blåner av nye land?

Jo, fra det frie hav  
stiger et skrik så kjent,  
ternen, den hvite fugl  
langt fra min barndom sendt.  
Og på dens vingers flugt  
bæres jeg som i drøm ...  
Fjernt i min barndoms land  
rinder en stille strøm.

Carl Schøyen



Foto: Tor Simen Ulstein



# Forord

Kristiansand kommune begynte våren 2023 arbeidet med stedsutviklingsprosjektet *Rona kultursti*. Prosjektet er en del av forarbeidet til områdereguleringen for Randesund bydelssenter.

Prosjektet er finansiert med tilskudd fra Agder fylkeskommune.

Kunstnerisk leder var Sandra Norrbin. Randesund historielag har bidratt inn i prosjektet. Skiltene og logoen ble designet i samarbeid med Jann Voss. Sandblåsing av inskripsjonen ble gjennomført av Espen Hjelmaas på Fevik Steinindustri AS. Tor Simen Ulstein har vært fotograf.

Prosjektgruppen i kommunen besto av:

Gisela Nilsen, planavdeling Kristiansand kommune  
Eirik Heddeland Martens, planleder Kristiansand kommune  
Aase Hørdsdal, parksjef Kristiansand kommune  
Venke Moe, plan- og bygningssjef Kristiansand kommune

Parkvesenet har bidratt i forbindelse med valg av sti og midlertidig rydding av stien, og ingeniørvesenet har bidratt med å fundamentere skiltene.

Kristiansand, 31.10.2024

Gisela Nilsen



Foto: Sandra Norrbin



# Innhold

Innledning	4
Kartlegging av eksisterende situasjon	5
Kartlagte eksisterende stier	6
Planstatus	7
Medvirkning	9
Kulturstien	11
Inskripsjonen	13
Logo og skilting	14
Universell utforming	15
Konklusjon	16
Kilder og referanser	17

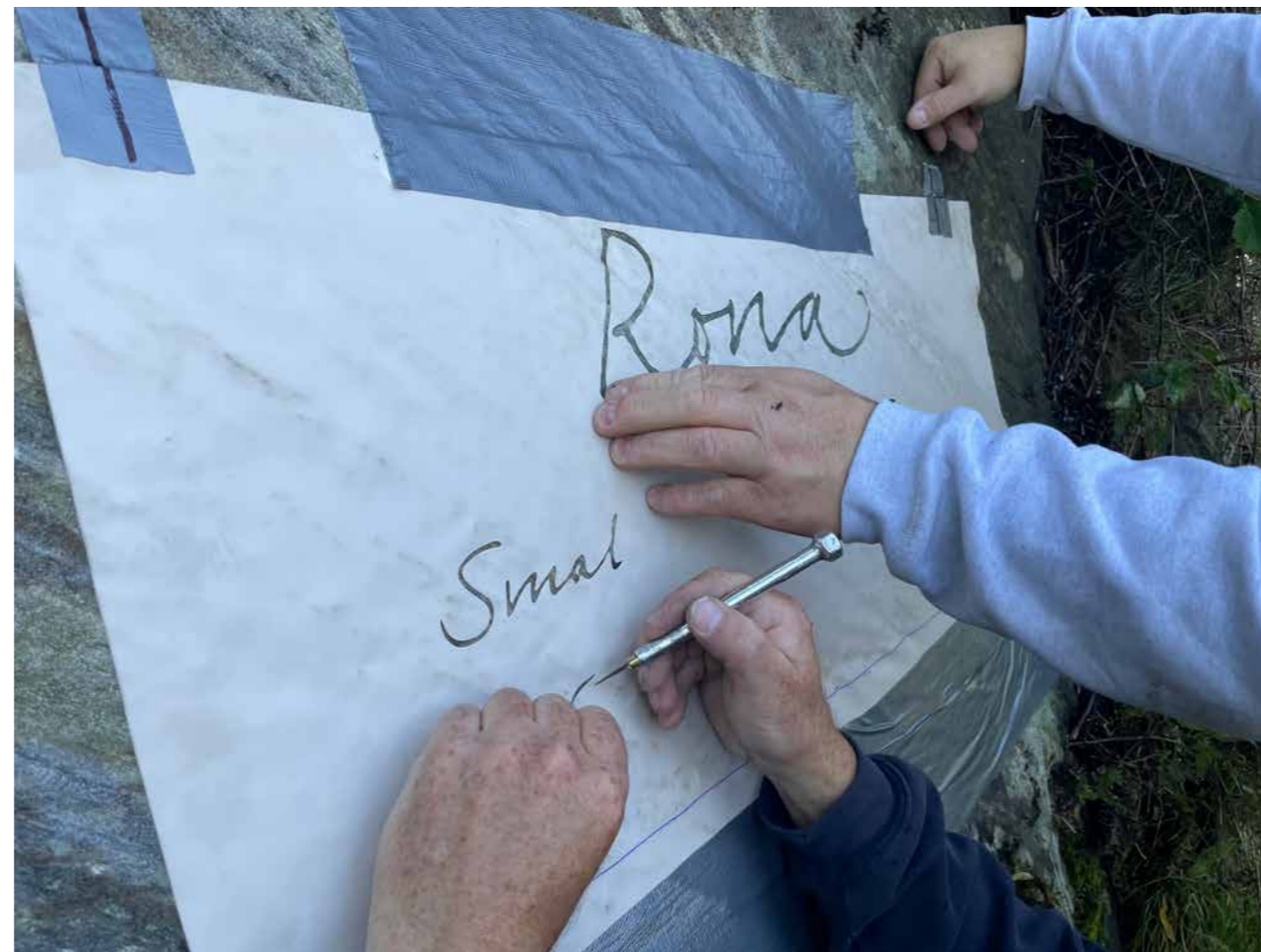

Foto: Tor Simen Ulstein



# Innledning

Plan og bygg i Kristiansand kommune jobber med å utarbeide en områderegulering for Randesund bydelscenter med henblikk på å skape et attraktivt og urbant bydelscenter med gode bokvaliteter og gode tjenestetilbud. Stedsutviklingsprosjektet *Rona kultursti* er et forarbeid til områdereguleringen, både i form av en visualisering samt en fysisk uttesting av mulige byrom og stiforbindelser. Det er et sterkt lokalt engasjement i befolkningen, og medvirkningen er en viktig del av prosjektet.

Hensikten med prosjektet er å forbedre kontakten mellom det nye bydelscenteret, det historiske miljøet i Gamle Strømmevei og det historiske miljøet ved Rona-kanalen. Prosjektet har sett på forbindelseslinjer som kan knytte sammen det gamle huset i Gamle Strømmevei 3 (som muligens kan bli et bydelshus) med den historiske bebyggelsen og Rona-kanalen. I forbindelse med to arrangementer har prosjektet også testet ut byrommet utenfor Gamle Strømmevei 3 og sett på muligheter for å skape et byrom her.

Det har vært ønskelig å se på stedets kvaliteter med nye øyne. Kommunen har derfor valgt å engasjere kunstner Sandra Norrbin som "Stifinner" i prosjektet. Kunstnerens oppgave har vært å bidra inn i arbeidet med å finne stiens trasé, basert på stedet, kommunens kartskisse og medvirkning fra befolkningen, og å gjøre stien mer tydelig og attraktiv, slik at folk begynner å bruke den. Medvirkning fra lokalbefolkningen og stedets historie og identitet var en viktig del av prosjektet, og kunstneren ble oppfordret til å bruke historielaget inn i sitt prosjekt.

På grunn av eiendomsforhold og trafikkforhold på stedet har det vært lite spillerom i hvor stien kunne legges. «Stifinnerens» oppgave ble da i hovedsak å definere viktige målpunkt på stien og å gi stien et innhold.

Kunstneren beskriver hensikten med prosjektet slik:

*"Jag förstod tidigt att Rona är en liten idyll som har blivit fångad i ett vägnät. Jag tror det är många, borsett från dem som bor där, som bara passerar förbi, kanske stannar till och tar en tur in på Meny, men som inte sett så mycket mer av Rona än det. Min önskan i det här projektet har varit att värna och ta hand om de fina kvaliteter som faktiskt finns här, och synliggöra och framhäva det. För där under vägar och broar ligger ett väl gömt idylliskt område. Det är en plats att vara stolt över."*

Prosjektet gir innbyggerne et nytt målpunkt og et styrket fri-lufts- og kulturtilbud i nærmiljøet. De kulturhistoriske skiltene kan sette i gang nye samtaler om stedets historie og bidra til å viderefremme historien til nye generasjoner og nye innbyggere i Randesund, noe som kan øke stedstilhørigheten og identiteten.



Avgrensning av prosjektområde



# Kartlegging av eksisterende situasjon

Prosjektområde bærer i dag preg av å være et trafikkknutepunkt og sterkt definert av veiføringene/E18 som danner barriere mot nord. Veisystemet og bygget for Rona senter danner en krevende bakside mot den historiske kanalen.

Området rundt dagens senter bærer preg av store asfaltflater, biltrafikk og parkeringsflater. Det mangler tilrettelegging for myke trafikanter, og bydelssenteret har ingen byrom med kvaliteter som inviterer til opphold og er attraktive for innbyggerne.

Foto: Tor Simen Ulstein



Lekeplassen ligger fint til mot det grønne og kulturmiljøet, men også inntil en midlertidig parkeringsplass. Her mellom evt. bydelshus i Gamle Strømmevei 3 og lekeplassen er det potensial til å lage et byrom med gode kvaliteter.



Dagens senterområde med kanal og Gamle Strømmevei 3 (markert).

Skråbilde: Blom



Dagens situasjon - E18, GS-bro og den gamle E18-broa over kanalen.



Uteareal til "Solsiden" blir i dag lite benyttet.

Foto: Kristiansand kommune



# Kartlagte eksisterende stier

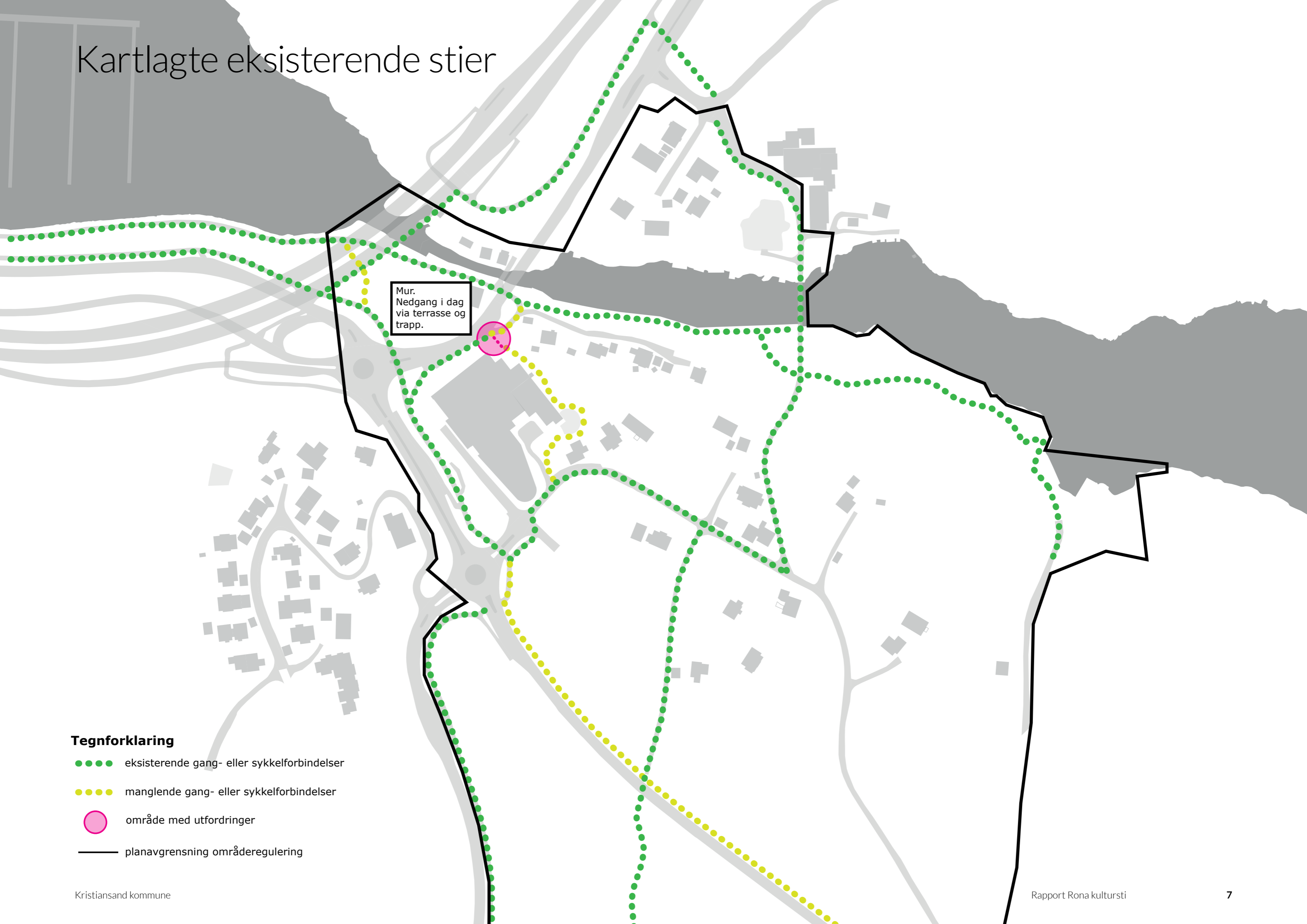

Mur.  
Nedgang i dag  
via terrasse og  
trapp.

## Tegnforklaring

- eksisterende gang- eller sykkelforbindelser
- manglende gang- eller sykkelforbindelser
- område med utfordringer
- planavgrensning områderegulering

# Planstatus

Området er i kommuneplanen avsatt til senterområde. Arealet ved kanalen er avsatt til blå/grønnstruktur og småbåthavn. Kommuneplanen foreslår at det utarbeides en områderegulering for Randesund bydelscenter som skal avklare lokalisering av ulike tilbud i bydelscenteret og bedre knytte sammen eksisterende funksjoner i Rona og på Strømme. Planområdet for områdereguleringen er større enn prosjektområdet for dette prosjektet og inneholder hele arealet regulert til sentrumsformål, fra Ronakanalen til Strømme skole. Det skal blant annet tilrettelegges for innbyggertorg, bibliotek, kultursenter og svømmeanlegg som skal betjene innbyggerne øst for Varoddbrua. Det skal også tilrettelegges for en bydelspark som sees i sammenheng med eksisterende grøntområde og verdifulle kulturmiljøer.



Kommuneplanens arealdel



Området rundt kanalen er registrert med hensynssone kulturmiljø i kommuneplanens tema-kart.

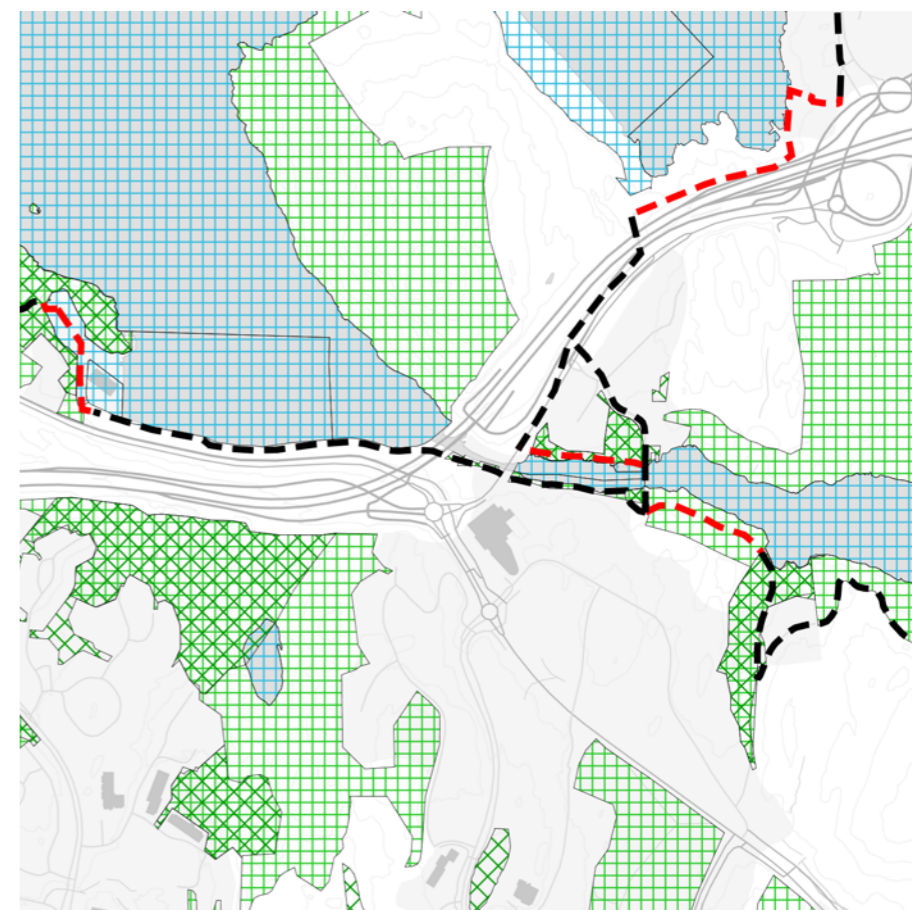

På temakartet for grønnstruktur er det registrert en kyststi gjennom området. Sort stipla linje = etablert kyststi. Rød stipla linje = manglende kyststiforbindelse.

Rona kultursti går delvis på etablert kyststi.



I gjeldende reguleringsplaner er prosjektområdet (stitrasséen) regulert til offentlig friområde og veiformål/trafikkareal/annen veigrunn.



Gjeldende reguleringsplaner

Parallelt med områdereguleringen er det satt i gang en privat detaljregulering som skal avklare bruken av arealet tilstøtende dagens Rona senter. Rona senter AS eier også våningshuset i Gamle Strømmevei 3. I forbindelse med detaljreguleringen for Rona torg er det planlagt å totalrenovere bygget og bruke det for eksempel som bydelshus.



Planavgrensning for detaljreguleringen for Rona torg



# Medvirkning

Det har vært viktig for prosjektet å involvere innbyggere, og spesielt Randesund historielag. Det har vært flere samtaler og befaringer med historielaget og enkelte innbyggere. Noen ganger har det vært tilfeldige møter som oppsto i prosessen med å lage kulturstien – mennesker som stoppet opp og spurte om prosjektet. Prosjektet satte i gang en historiefortelling om familiehistorier, barndomsminner og om husene og stedene hvor livene utspilte seg.

## “Stifinnervandring”

Den 14. mai 2024 inviterte vi Randesund bydelsråd, Randesund historielag og alle interesserte innbyggere til en “Stifinner-vandring”. Kommunen var representert ved plan og bygg, parkvesenet og byantikvaren. Ca. 12 innbyggere deltok.

Det ble servert kaffe og is ved våningshuset i Gamle Strømmevei 3, for å teste ut et fremtidig byrom her. Her ble prosjektet presentert. Det ble bedt om innspill til hvor stien burde gå og hvilke kvaliteter i området som er viktig å fremheve. Kunstneren introduserte sine første tanker om området. Steinar Langeland fra Randesund historielag var guide på gåturen og fortalte om stedets historie underveis, mens vi vandret langs stien.



## Tilbakemeldinger

Deltakerne var positive til idéen om å synliggjøre områdets historie ved å vise historiske bilder langs stien. Mange er stolte av lokalhistorien, og det er flere som har bodd i området hele livet. Stedsnavn er tett knyttet til identiteten, og det er viktig med riktig bruk av stedsnavn. Deltakerne var også opptatt av å bevare naturkvaliteter og å ikke bygge ned natur. Det er flere som ikke ønsker tilrettelegging til brede turveier i området, men heller å bevare de naturlige skogsstiene som eksisterer i dag.

Gåturen var også en mulighet for innbyggere å treffe saksbehandlere i kommunen og få informasjon om de pågående reguleringsprosessene i området.

Foto: Kristiansand kommune





### Åpningsarrangement

Den 15. oktober 2024 inviterte plan og bygg til åpningen av "Rona kultursti". Arrangementet ble annonsert via kommunens kanaler, via Randesund historielag og Randesund bydelsråd, samt med hjelp av plakater og lapper i postkasser til de nærmeste naboene. Ca. 50 innbyggere deltok. Både representanter fra kommunen og fra Agder fylkeskommune var til stede. Rona senter AS var representert og stilte med boller og kaffe som ble servert ved Gamle Srømmevei 3.

Etter en innledning tok vi deltakerne på en tur langs stien. Underveis presenterte kunstneren sitt prosjekt på de ulike målpunktene. Enkelte innbyggerne bidro med historiske tilbakeblikk og fortellinger ved noen av målpunktene. Noen trådte sine barnsben i området, mens andre aldri hadde vært nede ved Rona-kanalen. Enkelte har allerede avtalt nye møter med kunstneren for å fortelle sine historier. Det er også gitt tilbakemelding om at kulturstien har tilføyd et turmål til området som gjør det meningsfullt å ta seg en liten spasertur.

### Veien videre

Kulturstien er velegnet til aktiviteter og historiefremføring, enten man inviterer til historievandring, f.eks. med Randesund historielag, eller om skoleklasser bruker kulturstien i undervisningen. Kulturstien kan også være et aktuelt turmål og utgangspunkt for en aktivitet eller et arrangement for Aktiv Senior som holder til på Rona senter.

Foto: Kristiansand kommune





# Kulturstien

Kulturstien er en rundløype som hovedsakelig følger Gamle Strømmevei og brygga langs Rona-kanalen. For å kunne fullføre runden er det foreslått noen avsnitt med nye stiforbindelser som ikke er opparbeidet i dag. Disse er midlertidig opparbeidet til åpningen av kulturstien, men trenger en bedre opparbeidelse på sikt.

Start- og slutt punktet for kulturstien er lagt til våningshuset ved Gamle Strømmevei 3. Huset har potensial til å kunne bli for eksempel et bydels hus, og det er planer om å opparbeide et byrom i tilknytning til dette. Det ligger også en eksisterende lekeplass ved våningshuset, noe som gjør arealet enda mer egnet som byrom. Ved Gamle Strømmevei 3 er det satt opp et oversiktsskilt som viser et kart over stien og målpunktene med fire historiske skilt og en inskripsjon i fjellet underveis.

## Valg av traséen

Målpunktene eller vyene underveis ble bevisst valgt ut av kunstneren. Skiltene fremhever steder som forteller en historie og gjør betrakteren oppmerksom på kulturhistorien. Det første skiltet er plassert ved en gammel eplehage som ligger midt i bebyggelsen som en oase og et minne fra en svunnen tid. Det andre skiltet er plassert ved den eldste broa over Rona-kanalen, ved siden av den tidligere husholdningshandelen og vis-à-vis et tidligere sjenkested på andre siden av kanalen. Det tredje skiltet er plassert i nærheten av bryggen hvor dampbåten la til, mens det fjerde skiltet er plassert der hvor det tidligere har vært en bensinstasjon som også har vært et sosialt samlingssted. Stien går deretter tilbake til utgangspunktet bak dagens Rona senter. Her er det regulert offentlig friområde i gjeldende plan, men uten at det er opparbeidet en sti. Allikevel har vi valgt denne traséen siden man her kan bevege seg i et grønt område i stedet for å bevege seg gjennom trafikkarealer foran Rona senter uten fortau. Traseén knytter også den eksisterende lekeplassen på kulturstien.

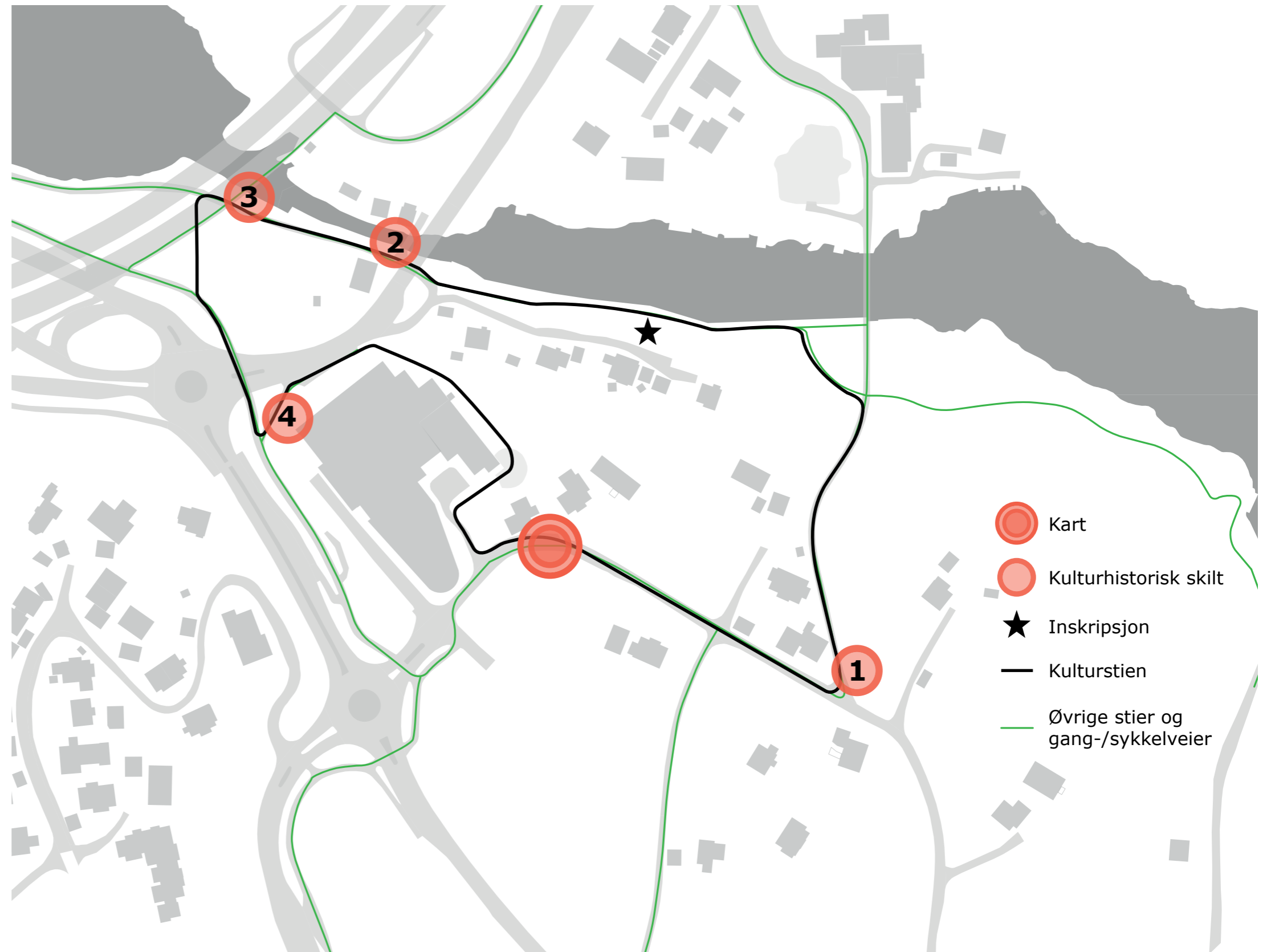

1. Rona i fugleperspektiv
2. Husholdningshandel
3. Avreise fra Rona
4. Tappen



### Kunstnerens beskrivelse av stien og målpunktene

Kunstneren beskriver prosessen med å finne frem til hva som burde gi attraktivitet til stien slik:

*"Efter ett tätt samarbeide med Randesund historielag og framförallt Steinar Langeland så har jag forstått att historien är viktig för området, och det har varit många lokala ord och betydelser som nämns under processen. Jag bestämde mig därför tidigt för att jobba med bild, text och ord. En stark känsla av att historien måste berättas vidare gjorde att jag valde att göra ett antal historiske skilt att placera ut längs med stien. [...]"*

*Jag önskar att bilderna först och främst ska få tala för sig själva, att man kan skapa sina egna historier runt dem, varesig man är av den äldre generationen som har minnen från hur det såg ut här förr, eller för de yngre som kan se på utvecklingen och undra sig över hur det var den gången. [...]"*

*Bilderna visar alla en tillbakablick på levtt liv och den aktivitet som varit där. Jag har dels velat zooma ut och se på helheten för att få en förståelse av området, som på bilden "Rona i fugleperspektiv" från ca. 1950. Här ser vi et flyfoto av området innan vägen blev utbedret. Där kan vi tydligt se utvecklingen från då med jordbruk, till nu med ett lager av vägnät och rundkörningar, ett område de flesta passerar förbi. Jag har också velat zooma in på de små historierna, som på översiktskartan över stigen där jag tagit med en bild på Mardon Olsen, också från ca. 1950, eller "Mardon med Rona" som han kallades på folkemunn. Han var en kjent figur här som ofta rodde från Rona till Valsviga på Dvergsnes. Han bodde med sin mor nere vid kanalen."*



1. Rona i fugleperspektiv



2. Husholdningshandelen



3. Avreise fra Rona



4. Tappen



# Inskripsjonen

Kunstneren har jobbet mye med ordet "Rona" og dens betydning. Stedsnavneksperter Vidar Haslum ved UiA har denne beskrivelsen:

*"Navnet Rona finnes flere steder, med noe ulik uttale. Det er bestemt form av et hunkjønnord som i Norsk ordbok har oppslagsformen «run» med betydningen 'smal, stille, grunn strøm eller trang åpning mellom sjø og vann eller mellom to vann'. Altså et terrengbeskrivende ord/navn. I stedsnavn på Sørlandet finner vi flere steder ordet i former som Råna og Rånne, der den sistnevnte, som er hankjønnform, forekommer i Birkenes og Landvik. Ordet/navnet er brukt både mellom sjø og brakkvann og mellom to ferskvann, da også i innlandet."*

Ordet "Rona" ble så sterkt knyttet til stedet for kunstneren, at hun fikk idéen om å sandblåse stedsnavnet Rona i fjellet ved kanalen:

*"Jag hade en önskan om att integrera namnet i omgivningen. Inte lägga till något nytt material, utan använda det som redan är där. Texten är handskrivet av mig, som så har blivit inskannad och digitaliserad, och så sandblåst. Det ska se ut som jag just stått där och skrivit. Kanske man inte ser inskriptionen första gången man passerar förbi, men andra eller tredje gången. Det liker jag, att det är något som smyger sig på. Dessutom finns det ju en gammal tradition med att rista in information i fjäll, som t.ex. när kungen varit på besök."*



Foto: Tor Simen Ulstein og Sandra Norrbin



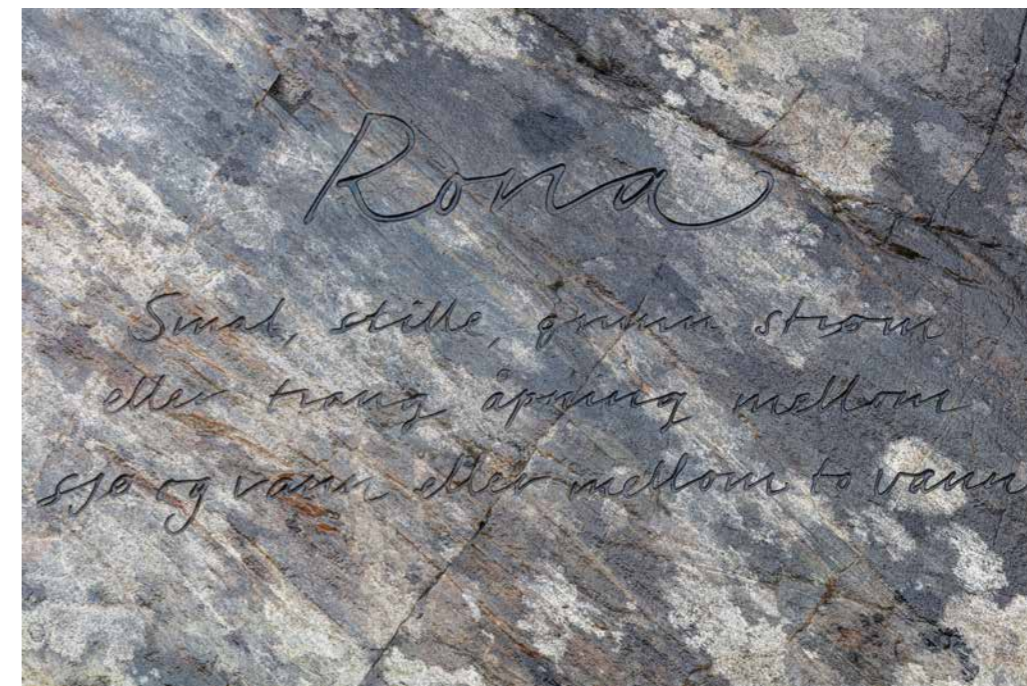
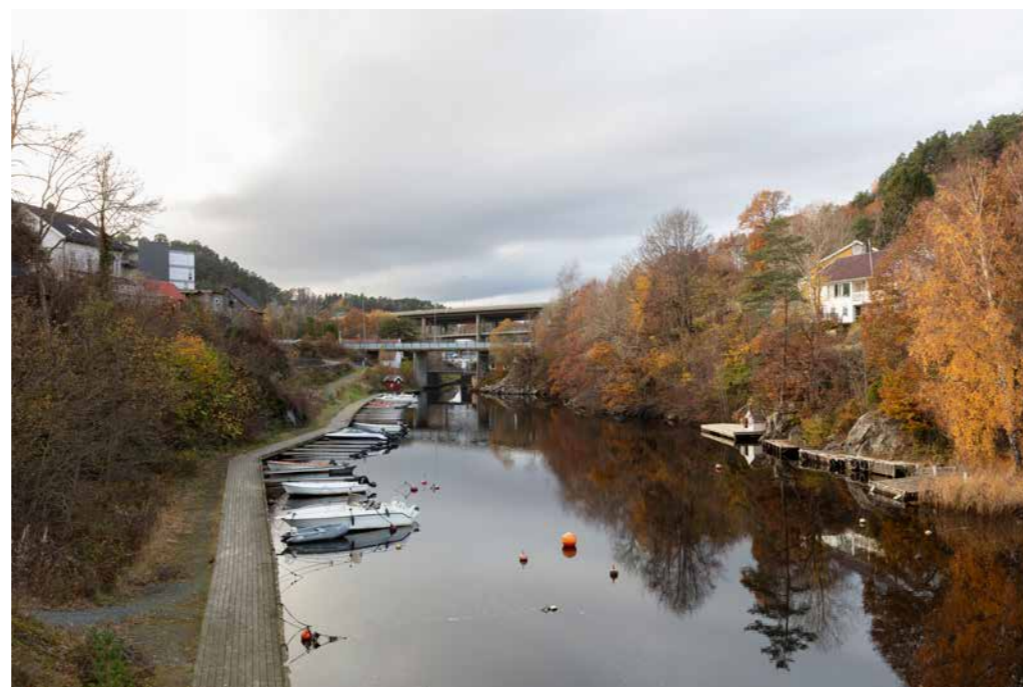

# Logo og skilting

De kulturhistoriske skiltene er med på å merke kulturstien og øker dermed tilgjengeligheten for både naboer og besøkende. Det er utviklet en logo for Rona kultursti som er utskåret på alle skiltene. Logoen vil bidra til å skape identitet og sørge for gjenkjennelighet. Logoen kan også anvendes i det videre arbeidet med utviklingen av Randesund bydelssenter.



Foto: Tor Simen Ulstein

Skilt og logo:  
Sandra Norrbin  
i samarbeid med Jann Voss

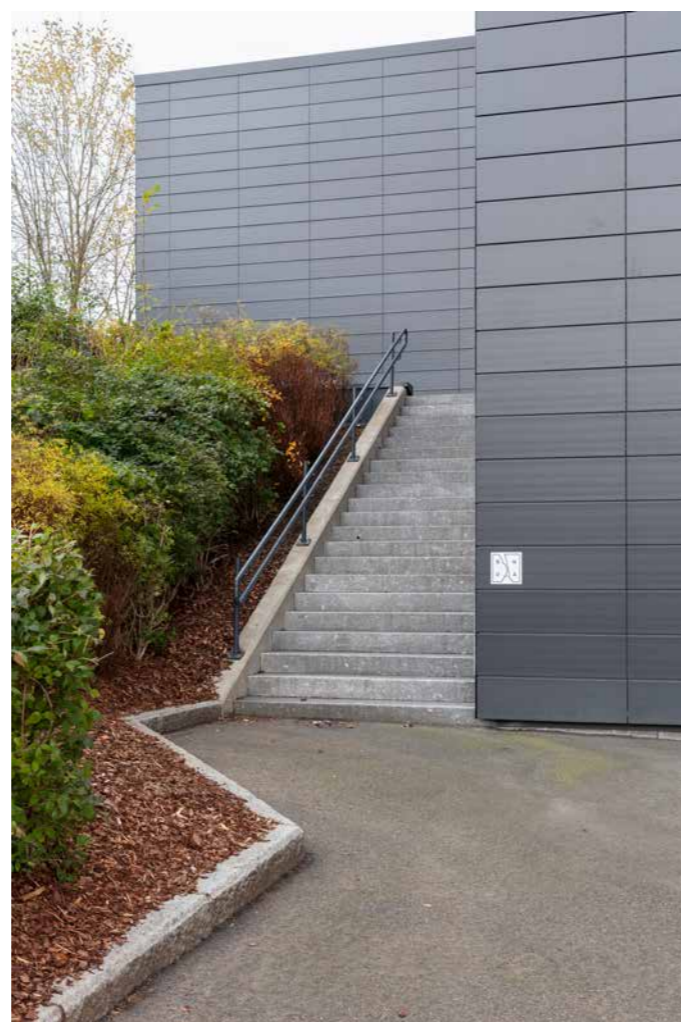
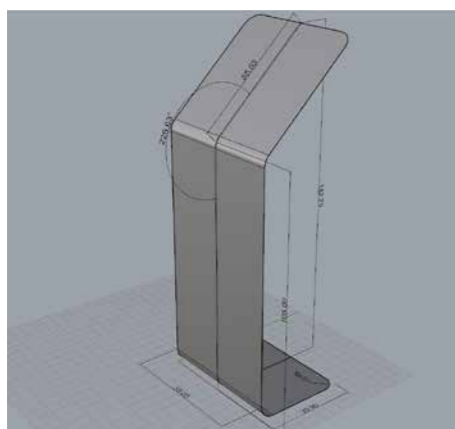
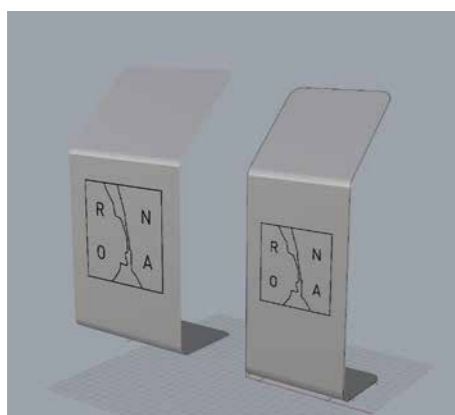
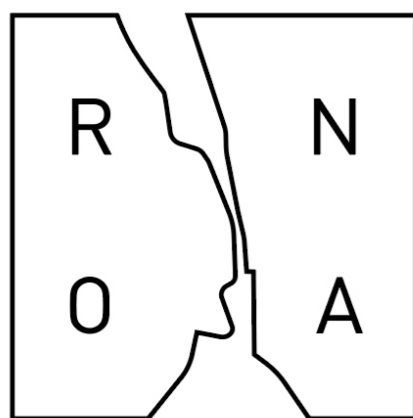

# Universell utforming

Kulturstien er ikke tilrettelagt som turvei med universell utforming. Stien benytter seg av eksisterende veier og stier med eksisterende stigningsforhold som delvis er for bratt til å oppnå universell utforming. I tillegg er det to avsnitt som kun er midlertidig opparbeidet. Disse kan på sikt opparbeides permanent, og i den forbindelse kan man også se på hvordan man kan legge stien i terrenget for å oppnå slakere stigningsforhold. Slik stien er lagt nå, må man benytte seg av en trapp for å komme opp på nivået bak Rona senter. Alternativt kan man gå på fremsiden av Rona senter, men her er tilretteleggingen for myke trafikanter dårlig per i dag.

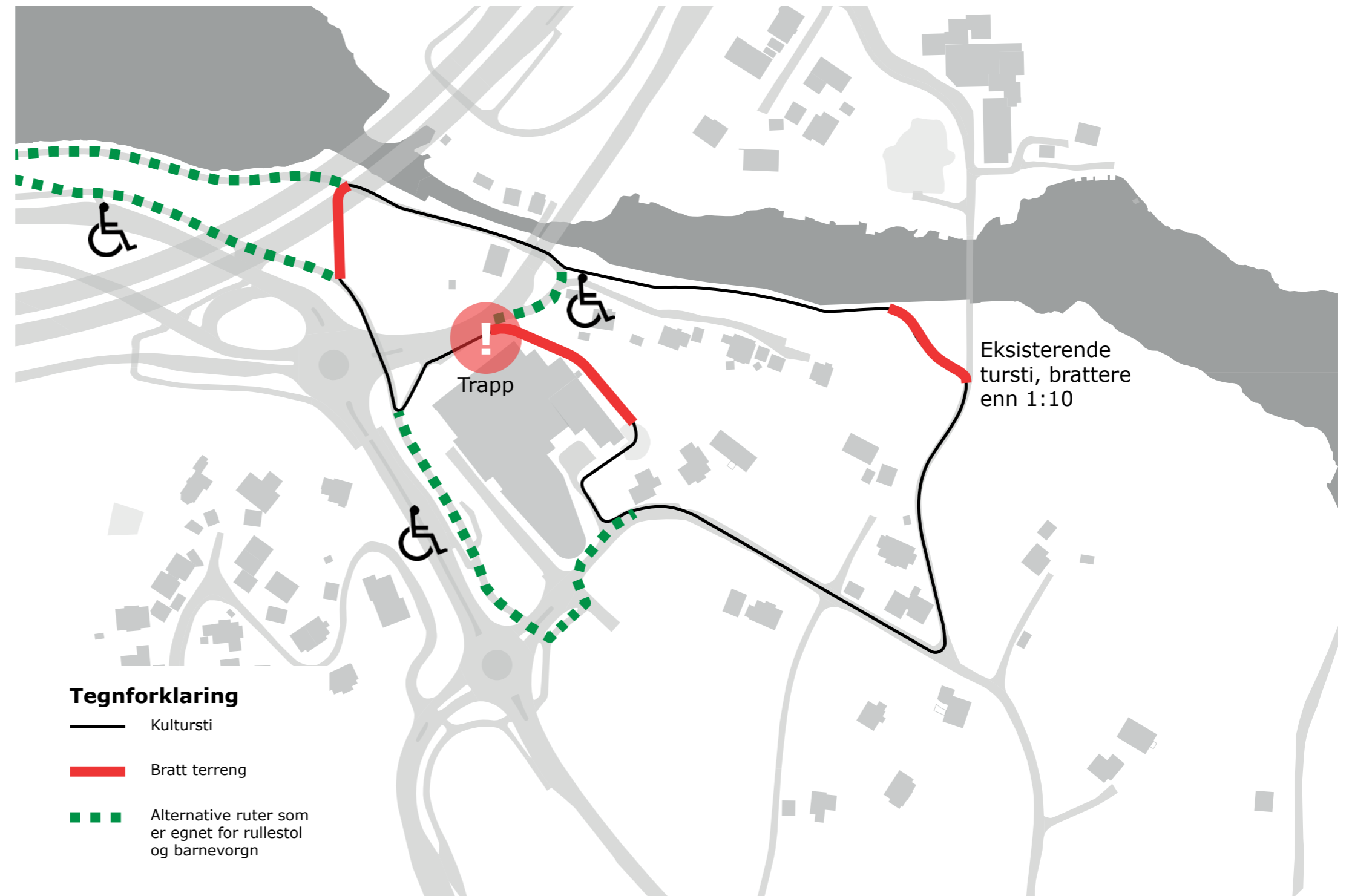



# Konklusjon

Arbeidet med "Rona kultursti" har bidratt til en bedre stedsforståelse for oss som jobber med områdereguleringen for Randesund bydelssenter. For å si det med kunstnerens ord: "I förhållande till vidareutvecklingen av Rona, så tänker jag det är viktigt att ta vara på historien och den kunnskap som de som bor där innehar."

Rona er et helt spesielt sted hvor historien ligger i flere lag oppover hverandre, noe som er synlig ved de tre broene fra tre forskjellige tider som ligger oppover hverandre.

Rona har alltid vært en transportåre, bare at måten å transportere seg på har gjennomgått store forandringer. I tidligere tider gikk transporten fra gårdene rundt ned til Drangsvann og så med båt ( gjerne robåt) gjennom Rona og til byen. Etter byggingen av Varoddbroa ble hovedtransportmiddelet bil i stedet for båt, og dagens hovedtransportåre går i bro på tvers av den historiske transportåra på vann.

Prosjektet "Rona kultursti" har bidratt med å sette i gang stedsfortellinger og historiefortellinger, og vi håper at det setter i gang gode samtaler slik at historien om Rona fortelles videre til kommende generasjoner. Takk til alle innbyggere som har bidratt med sine fortellinger. Vi håper at stien kan bli et samlingspunkt for dem som bor på Rona og Strømme, men at den også oppdages av folk utenfra, og at den bidrar til økt stedsidentitet.



1. Naturgitte forutsetninger

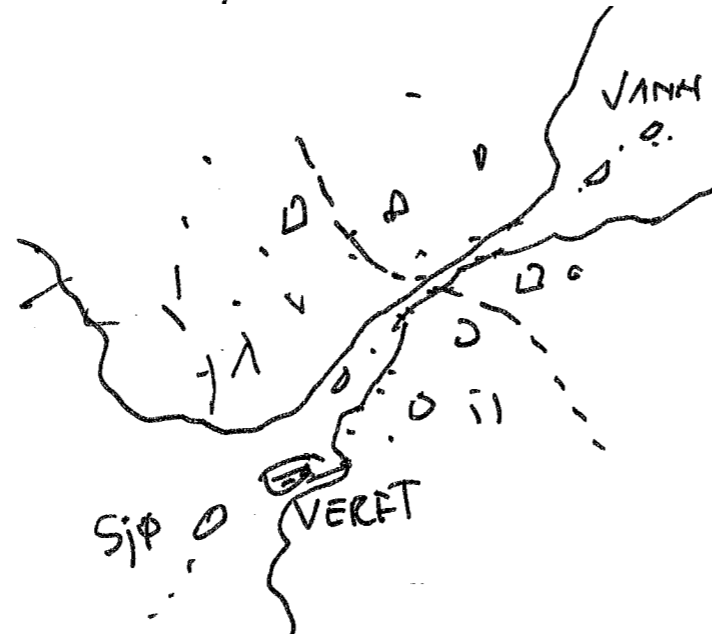

2. Menneskene bidrar (før den moderne historien trår til)



3. "Nye tider"  

- dampbåt
- bygdevei
- kanal!

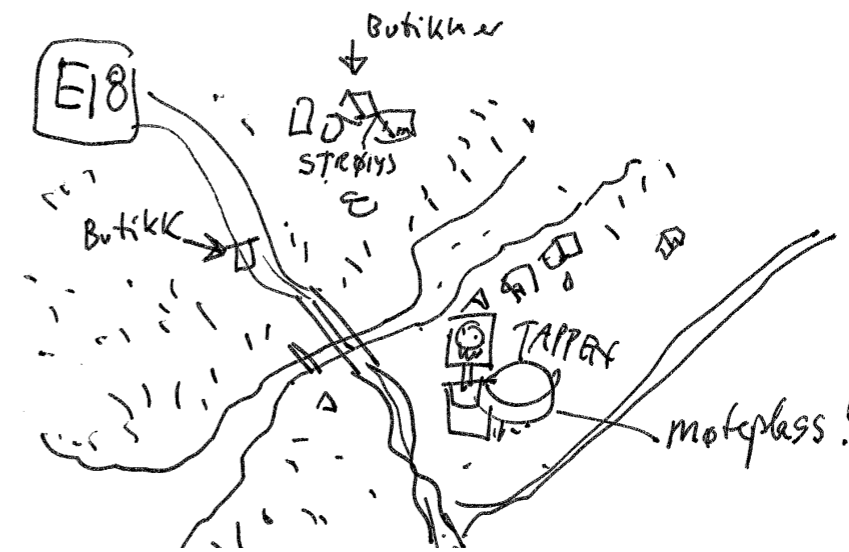

4. Vi bygger landet

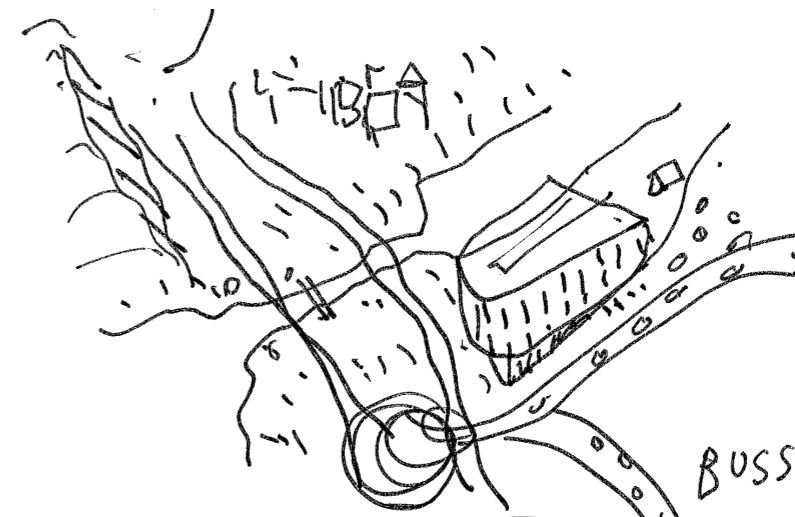

5. I dag  

- Butikk
- Parkering
- Støy

Nytt lag - nye muligheter!

6. I morra?  

- stier
- møteplasser
- torg
- by?

Tegninger: Åsmund Åmdal





Foto: Tor Simen Ulstein



# Kilder og referanser

## Kilder

Randesundsboke II, Randesund bygdebok, gard og ætt, 1981

Randesundsboke III, bygda vår, 1985

Forslag til planprogram for Randesund bydelscenter –  
områderegulering, 01.03.2024

Kommuneplanens arealdel 2024-2035, Kristiansand kommune

Kulturminner i Kristiansand, 2011

<https://agderbilder.agderfk.no/fotoweb/>

## Kart og illustrasjoner:

Kristiansand kommune

## Foto:

Tor Simen Ulstein

Sandra Norrbin

Kristiansand kommune

Vest-Agder-museet

## Vedlegg

Oversiktskartet

4 kulturhistoriske skilt

Budsjett og regnskap

Foto forside: Tor Simen Ulstein og Vest-Agder-museet

Foto bakside: Tor Simen Ulstein





Kristiansand  
kommune

Postboks 4  
4685 Nodeland  
Tlf: 38 07 50 00  
[www.kristiansand.kommune.no](http://www.kristiansand.kommune.no)

Roma

Smal, stille, grunn strøm  
eller trang åpning mellom  
sjo og vann eller mellom to vann