

Stampe  
Kendel

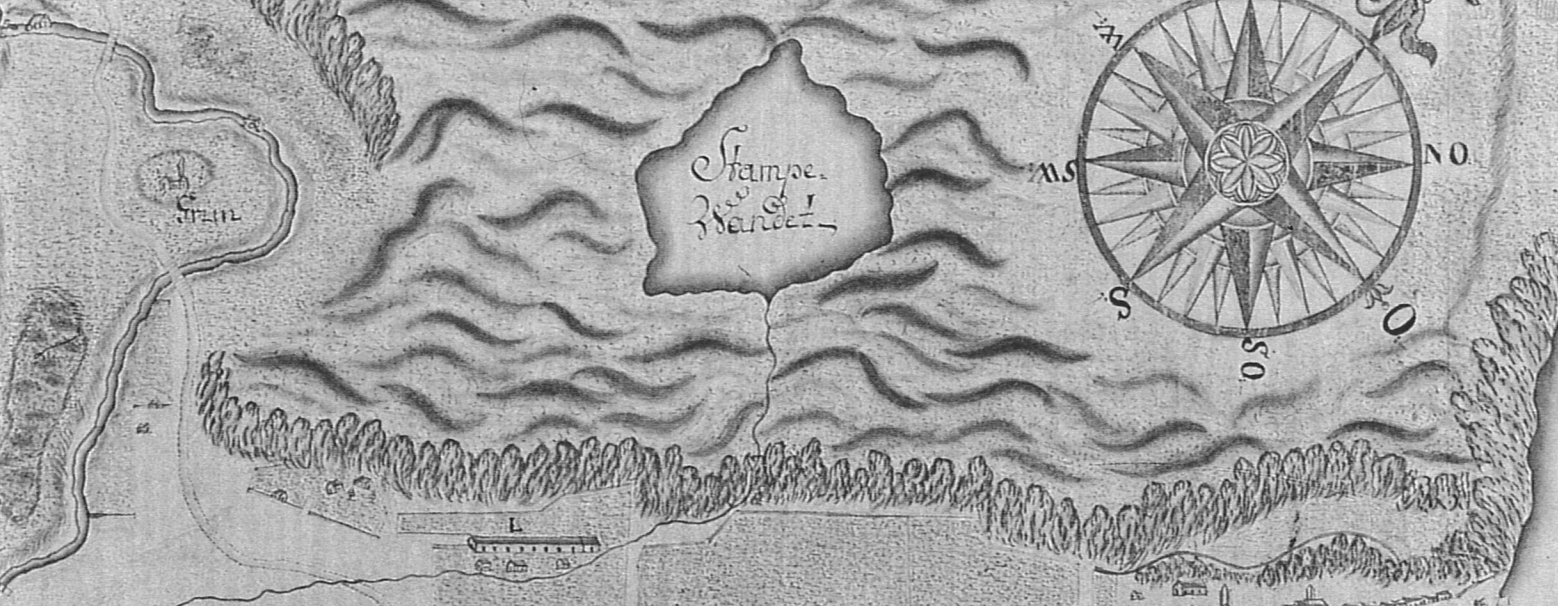

Storødelis

ta vare på  
**POSEBYEN**

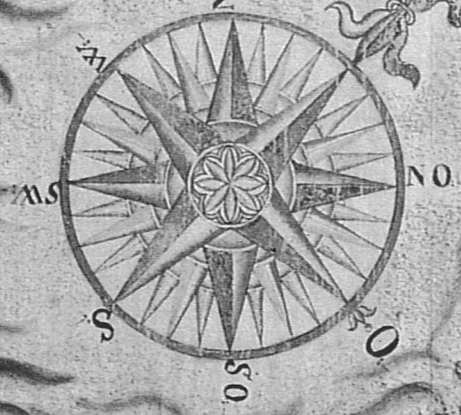
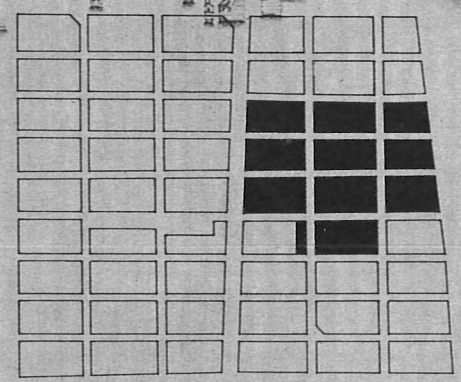

Øster

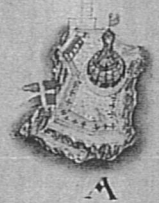

Skafn



## INNHALDSFORTEGNELSE:

Innledning.....	3
Kvadraturen.....	2
Posebyen.....	3
Huset.....	4
Fasaden.....	5
Fundamentet, grunnmuren.....	6
Trappa.....	7
Veggen.....	8
Vinduet.....	11
Dører og porter.....	14
Taket.....	15
Piper.....	16
Takrenner og nedløpsrør.....	17
Interiøret.....	18
Tilbygg og nybygg.....	19
Planlegging.....	20
Litteraturliste.....	21

Første utkast til dette heftet ble utarbeidet i 1993 av Arild Lauvland, sivilarkitekt mnal-npa, medarbeider sivilarkitekt Bodil Reinhardsen.

Utkastet er bearbeidet i 1998 av Helge Solli, sivilarkitekt mnal.

Oppdragsgiver i 1993: Fylkeskonservatoren i Vest-Agder og Byarkitekten i Kristiansand.

Bearbeidet som del av Miljøbyprogrammet i 1998. Utgitt av Byarkitekten i Kristiansand høsten 1998



## INNLEDNING

Posebyen er betegnelsen på den eldre trehus-bebyggelsen mellom Elvegata og Festningsgata.

Posebyen er et verneverdig bygningsmiljø, et kulturmiljø, og med sin bakgrunn representerer den en viktig del av Kvadraturens historie. Kulturminner og kulturmiljøer er ikke-fornybare ressurser. Det forplikter oss til å forvalte dem med respekt og omtanke for dem som har levd før oss, og for dagens og morgendagens mennesker. I dette ligger det også en erkjennelse av at fremtidens kulturminner skapes idag.

Størstedelen av posebyen er regulert til spesialområde bevaring: Formålet med reguleringen er å sikre bevaring og utbedring av den arkitektonisk og kulturhistorisk verdifulle bebyggelsen i kvartalene og bymiljøets- og bygningsmiljøets særegne karakter og verdi som helhet.

Dette heftet er ment å gi praktiske retningslinjer for vedlikehold og utbedring av trehusene i Kvadraturen.

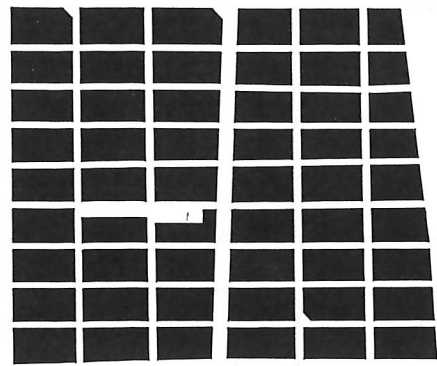

## KVADRATUREN

med bebyggelsen organisert etter en over 350 år gammel byplan blir betegnet som det mest karakteristiske og kjente kulturmiljøet i Kristiansand

Christian IV grunnla byen og ga den form ut fra renessansens byplanmodeller.

Renessansens byplanplanleggere hentet sine ideer og forbilder i antikkens kolonibyer og romernes garnisons-byer. Byplanen er i seg selv et kulturminne.

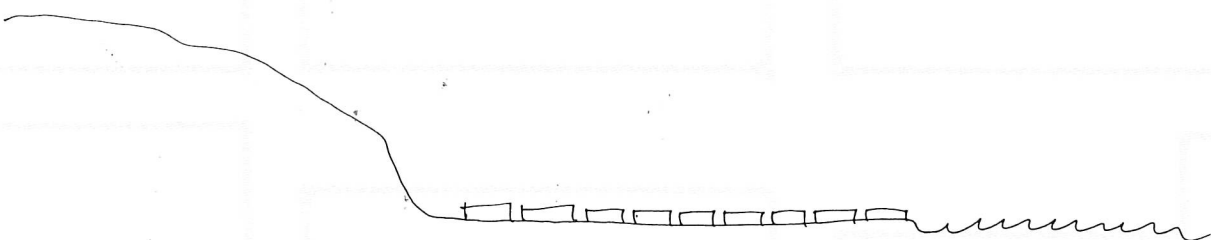

Kristiansand ble anlagt på en sandslette med furutrær, klart avgrenset av en bratt åskant mot nord, sjø på to sider, og elva mot øst.

Med sine rettløpte gater og bebyggelse samlet i rektangulære kvartaler har man utsikt i fire retninger fra gatekryssene.

Det spesielle ved Kvadraturen er opplevelsen av husrekkene og gateperspektivet i forhold til byens omgivelser; åskanten, sjøen og elva.

Kristiansand har i hovedsak klart å bevare sin byplan og regnes idag for å være blant de best bevarte renessanse-byer i Europa.

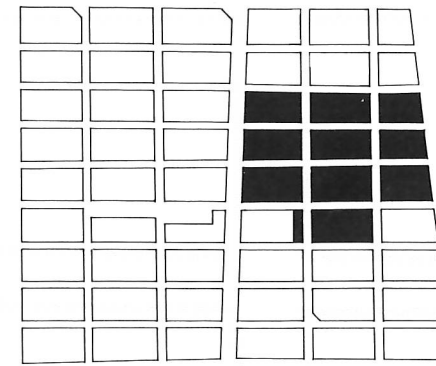

## POSEBYEN

utgjør 10 kvartaler med gjenstående trehusbebyggelse av Kvadraturens opprinnelige 54 kvartaler.

En kan anta at bebyggelsens karakter oppsto ved at folk som flyttet fra landsbygda og inn til byen bragte med seg sin byggeskikk. Bondegården ble med andre ord plassert inn i den strengt regulerede by-strukturen. Bolighusene ble lagt med langfasaden ut mot gata, og dannet etterhvert en sluttet rekke. Inn mot gårdsrommet lå uthusene; stallen, fjøset og bryggerhuset.

Bygningene ble oppført i trematerialer og stokke-lengden på ca. fem meter ble dimensjonerende for rommenes og dermed husenes størrelse.

Med sine små 1-2 etasjes hus i romslige kvartaler har bydelen en utnyttelsesgrad som faktisk er større enn f.eks. blokkområdene i Slettheia.

Reguleringsplanen for posebyen gjelder de 10 kvartalene; 16, 17, 18, 22, 23, 24, 28, 29, 30, 35.

Planen har egne bestemmelser for hvordan de bevaringsverdige husene skal behandles ved istandsetting og utbedring. Plan- og bygningsetaten kan gi opplysninger om hvilke bestemmelser som gjelder.



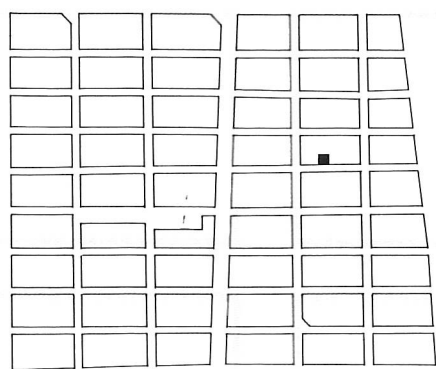

## HUSET

har sin egen spesielle historie.

Ved vedlikehold og utbedring av verneverdige bygninger er det noen grunnprinsipper som må følges. Målet behøver ikke nødvendigvis være å gi huset tilbake utseendet det hadde da det var nytt. Tidligere forandringer forteller sin del av husets historie, noen kan være viktig å beholde, mens andre kan med fordel endres.

Rådene som gis her er basert på generelle prinsipper innen bygningsvernet. De viktigste har Riksantikvaren formulert slik:

- Mest mulig av alle deler av en bygning skal bevares. Derfor må inngrepene ved vedlikehold eller utbedring være så små som mulig.
- Det er bedre å vedlikeholde framfor å reparere, og det er bedre å reparere framfor å skifte ut.
- Det må brukes tradisjonelle materialer både ved vedlikehold og eventuell utskifting.
- Skjulte deler av bygningen (konstruksjonen) er like viktige å ta vare på som synlige (overflater).
- Hvis man må endre, er det bedre å føye til noe enn å fjerne originale eller gamle deler. Det beste bygningshistoriske "arkivet" er bygningen selv.
- Gamle ombygginger og endringer av en bygning er ofte viktige å bevare. De kan fortelle om bygningens livshistorie gjennom skiftende stilretninger og bruk.

Siden alle gamle hus er forskjellige, vil utførelsen i hvert enkelt tilfelle måtte tilpasses og baseres på analyse og forståelse av den enkelte bygning. Den viktigste informasjonen om vedlikeholdsmetode og materialbruk finner man ikke i dette heftet eller i noen lærebok, men i bygningen selv og den lokale tradisjonelle byggeskikken på stedet.

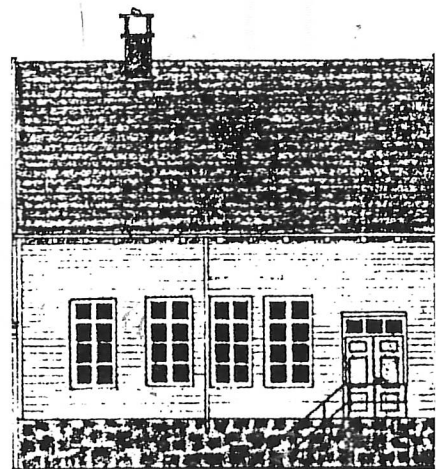

*Christian IV ville ha en pen by med «gode og ustraffelige, nøyaktige og ziirlige borgerhus».*

## FASADEN

er del av det offentlige byrommet. Fasadens utforming er derfor ikke bare en privatsak, men også et felles, offentlig anliggende.

I posebyen ble det lagt vekt på gatefasadens utseende og utsmykking. Materialene som ble brukt i trehusene, spesielt til dekor og klimautsatte bygningsdeler var de beste og ble spesielt plukket ut.

I dag må en også være oppmerksom på at materialer benyttet i eldre hus er av bedre kvalitet enn nyere tre-materialer. De bør derfor ikke byttes ut uten videre.

Dersom en bygningsdel likevel må byttes, skal en velge materialer, dimensjoner og utforming av den nye delen som er nøyaktig lik den ødelagte. En kopi kan aldri bli en fullgod erstatning for en original bygningsdel.

**Enhver forandring i eksteriøret skal byggemeldes,** for eksempel innsetting av ny dør og nye vinduer dersom de avviker i materialbruk og utseende fra huset forøvrig. Det kreves også søknad ved ønske om bruksendring og byggemelding av større innvendige ombygginger. Kontakt plan- og bygningsetaten for avklaring.



## FUNDAMENTET

er det første en kontrollerer ved større utbedringsarbeider. I et gammelt hus bør en akseptere skjevheter. En kan kontrollere om fundamentet (fortsatt) beveger seg ved å foreta setningsmålinger med jevne mellomrom over lengre tid.

I posebyen har de fleste husene kjellermurer som er fundamentert på sand. I noen områder kan det være trepæler under grunnmuren. Et slikt fundament kan forsterkes ved seksjonsvis graving og understøping av nye søler og/eller ved pæling.



## GRUNNMUREN

ble tradisjonelt bygd av tørrmurt naturstein og spekket med kalkmørtel. De fleste husene i posebyen har en slik grunnmur.

Rundt århundreskiftet var imidlertid nye teknikker og byggemetoder utviklet og tilgjengelig. Derfor finnes også grunnmurer i materialer som tegl, «sementblokker» og «jernbetong».

Ved reparasjon av grunnmuren må en ta hensyn til eksisterende materialer og byggeteknikk.

Den synlige delen av grunnmuren bør enten være pusset, eller ved natursteins grunnmur; frilagt stein hvor fugene er spekket med kalkmørtel.

Hvis det er nødvendig å grave i fortauet er det huseierens ansvar å sette fortauet i stand igjen. Bortsett fra dette og snømåking er utbedring og vedlikehold av fortauene kommunens ansvar.



## TRAPPA

en del av gatefasaden og markerer overgangen mellom offentlig og privat område.

Eldre trapper er som oftest av murt stein, eventuelt med et enkelt smijerns-rekkverk. De slitte trinnene viser bokstavelig talt spor etter tidligere generasjoners brukere.

Trappa er en viktig del av gatemiljøet og som form-element i Kvadraturens rette gateløp.

Ved ønske om endring av trapp eller inngangsforhold, kontakt plan- og bygningsetaten.



## VEGGEN

i trehusene består av laftede tømmerkjerner og/eller reisverk. Etter krigen er de fleste trehus bygget i bindingsverk. I et eldre trehus kan en finne alle byggeteknikkene representert både som bærende og ikkebærende konstruksjoner.

## ISOLERING

er ofte det første en tenker på ved en forestående utbedring. Her må en gjøre grundige undersøkelser før en setter igang.

Varmetapet i gamle hus er størst i gulv og tak (bjelkelagene). Her kan en spare mye ved å etterisolere.

Trekk i veggene kan også forekomme, først og fremst rundt vinduene og i overgangen mellom vegg og gulv.

Ved å tette med dytt/isolasjon på disse stedene kan trekken fra selve veggene reduseres betydelig.

Tilleggisolering av ytterveggene er omfattende og som oftest ikke nødvendig. Hvis veggene likevel må isoleres, bør dette skje fra innsiden. Mineralull kan i noen konstruksjoner blåses inn i veggens hulrom.

Bruken av isolasjon og plastfolie må ikke overdrives. Hvis veggene blir for tette kan det oppstå kondens som kan skade konstruksjonen. En gammel vegg er en pustende vegg, det vil bl.a. si at luften til en viss grad må kunne vandre gjennom den, for å unngå kondens og råteskader.

Enkelt glass i gamle vinduer gir dårlig varme-isolasjon. Det kan være lønnsomt å få utbedret vinduene. En bør ikke skifte originale vinduer, men heller reparere dem og sette inn varevinduer og tetningslister. Se eget avsnitt om vinduer.

## UTVENDIG PANEL

kom i bruk omkring år 1700 i Kvadraturen og til å begynne med bare hos de bemedlede. Andre lot husene stå som tjærebredde, laftede tømmerhus uten panel.

Gammelt panel er ofte i høvlet furu og har større tykkelse enn ny. Det er ofte av svært god kvalitet, men dårlig vedlikehold kan gi et annet inntrykk.

En kan undersøke det gamle panelet ved å stikke en kniv eller en syl inn i treet til den møter fast ved. Dersom en møter fast ved 2-4mm under overflaten er panelet fullt brukbart og bør beholdes.



Hvis det er nødvendig å skifte panelet, skal det nye furupanelet ha høvlet utside og samme dimensjon og profil som det gamle. Andre bygningsdeler skal også kopieres ved utskifting.

En bør ikke skifte mer panel enn nødvendig, det er kostbart og tidkrevende, og dessuten går original-kledningen tapt.

## FASADEMALING

«Den eldre kulør på husene er den nasjonale røde og hvite. Kromgult, brunt og mursteinsaktig, der er vange og ser godt ut, er nå de moderne, men den synes snart å skulle fortrenkes av den aller kostbasreste, den hvite.»

Nicolai Wergeland 1814

Fra midten av forrige århundrede ble stadig flere trehus malt hvite. Det ble etterhvert en mote som fikk dominere trebebyggelsen i byen, samtidig som murbebyggelsen som ble gjenreist etter bybrannen i 1892 fikk et annet fargepreg. Felles for både tre- og murbebyggelsen er at en gjerne benyttet kontrast-farger på dører og vinduer.

Begrepet *De hvite Sørlandsbyene* har i etterkrigs-tiden befestet seg som ett av landsdelens viktigste særpreg og varemerke. Vi har idag mye kunnskap om hvordan fargesettingen har endret seg opp gjennom historien. Likevel anbefales det at en beholder det hvite preget i fasaden ut mot gata fortsatt, mens inn mot gårdsrommet, mot den private del av huset kan gjerne tradisjonelle farger benyttes. Ønsker en å skifte farge på huset må dette forelegges plan- og bygningsetaten.

Man bør vedlikeholde ytterveggen på tradisjonelt vis; skrape vekk løs maling (ikke benytte sandblåsing eller kjemiske metoder) la tidligere malinglag som sitter godt stå og male på nytt med en godt utprøvet linolje eller annen oljemaling. Moderne vannbaserte malingstyper med plastbindemiddel har i noen tilfeller vist seg å fungere dårlig i kombinasjon med eldre oljemalinger. Spør en fagmann om råd ved valg av malingstype.



## VINDUET

er et viktig element i fasadens arkitektur. Vinduets utseende, ruteinndeling, rytme og plassering i vegglivet gir huset særpreg og forteller oss hvilken stilperiode huset tilhører.

Vinduene er generelt den bygningsdel som er mest utsatt for unødvendig utskifting. Det finnes dyktige lokale håndverkere og produsenter som kan reparere og eventuelt lage kopier av de gamle vinduene. Kontakt plan- og bygningsetaten, byarkitekten eller antikvariske myndigheter for nærmere informasjon.

## KORT VINDUSHISTORIE

det har vært produsert vindusglass i Norge fra midten av 1700-tallet. Framstilling av glass går imidlertid tilbake til middelalderen. De eldste vinduene har små tynne glassruter innfattet i bly.

Etterhvert har produksjonstekniske framskritt muliggjort større og tykkere glass, med det resultat at både vinduets størrelse, utseende og holdbarhet har blitt forbedret og utviklet i takt med skiftende stil-perioder.

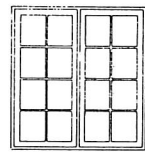

Rokokko-vinduet (ca. 1740 - 1890, 1910 -)

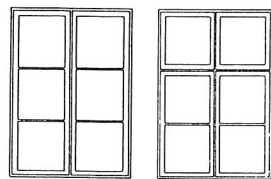

Empire-vinduet (ca. 1800 - 1880, 1920 -)

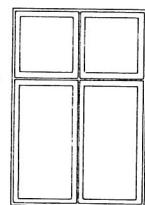

Krysspost-vinduet (ca. 1860 - 1920)

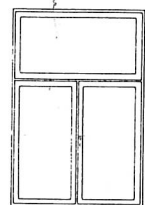

T-vinduet (ca. 1880 - 1920)

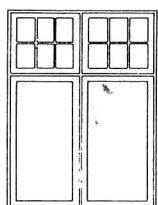

Jugend-vinduet (ca. 1905 - 1930)

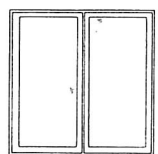

Funkis-vinduet (ca. 1930 - 1960)

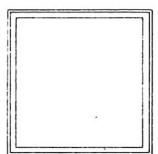

Vippe-vinduet (ca. 1960 -)

I posebyen er alle vindustypene fra rokokko-vinduet og framover representert.

## VEDLIKEHOLD AV GAMLE VINDUER

Vinduets levetid er avhengig av jevnlig vedlikehold. Vinduene på de mest værutsatte veggene trenger oftere vedlikehold enn andre steder.

Kontroller vinduene minst en gang i året. Se over maling, kitt og beslag. Sjekk om trevirket er friskt ved å stikke med syl eller kniv på utsatte deler som bunnkarm, sidekarm, rammer og eventuell midtpost.

Før man tar stilling til en kostbar utskifting av vinduene bør det først foretas grundig undersøkelse for å konstatere om de gamle vinduene kan repareres.

Gamle vinduer er alltid laget av førsteklasses, spesielt utvalgt trevirke og har derfor langt bedre holdbarhet enn vår tids «broilertreverk».

Førsteintrykket av vinduet er ikke alltid positivt.

Ofte er det bare mindre skader og kosmetiske mangler som er problemet, og da bør vinduet overhales av en kyndig snekker som om nødvendig kan spunse inn friskt trevirke eller bytte ut deler av rammen.

Vinduet kan også forbedres i forhold til varmetap og støy utenfra ved at en setter inn et nytt varevindu eller monterer varevinduet direkte på den bestående rammen.

Dette blir normalt rimeligere enn å skifte ut hele vinduet fordi man sparer utgifter til å fjerne det gamle vinduet og kostnadene til montering av nytt vindu med tilleggsarbeider som ny belistning og nye beslag.

Dersom en likevel må bytte, må de nye vinduene være nøyaktig kopi av de gamle. De må ha samme plassering i vegglivet og samme hovedform, størrelse, sprossemål og inntekningsdetaljer (beslag o.l.).

Hvis en vil sette inn en type vindu som har stått i huset tidligere, må dette kunne dokumenteres i form av fotos eller eldre tegninger. Råd om dette kan gis av en arkitekt, plan- og bygningsetaten eller en antikvar.

Endring av vindustype må byggemeldes

I flere av husene i posebyen er det satt inn moderne vippevinduer med falske sprosser.

Det anbefales at disse vinduene skiftes ut «ved neste korsvei» slik at de får tilbake en mer opprinnelig vindustype som er tilpasset det enkelte bygg.

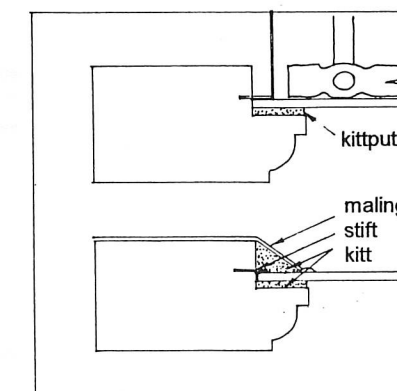
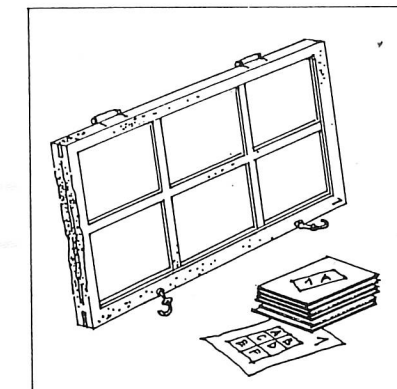
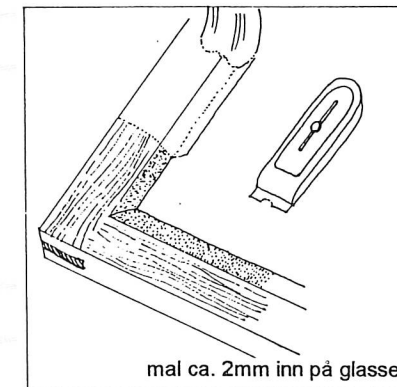
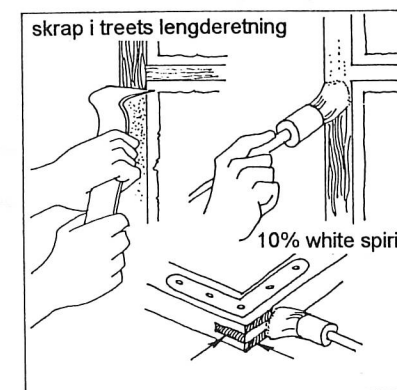





## DØRER OG PORTER

er viktige arkitektoniske elementer i enhver fasade. Tidligere ble det ikke spart på kvalitet verken når det gjaldt materialer eller utforming av disse, og det er derfor svært viktig å bevare dem for ettertiden.

Den viktigste forutsetningen for bevaring er regelmessig vedlikehold med respekt for estetiske og funksjonelle detaljer.

Dører og porter kan som oftest ettersees og repareres av en kyndig snekker. Det er også fullt mulig å gjøre forbedringer for å unngå varmetap og å isolere bedre mot støy.

Som for vinduene må en grundig undersøkelse foretas før en utskifting vurderes.

En kopi, produsert ut fra dagens forutsetninger og moderne produksjonsprosesser vil aldri kunne bli en fullgod erstatning av originalen.

Dersom en likevel må bytte, bør den nye være en nøyaktig kopi av originalen. Det finnes dyktige lokale håndverkere og produsenter som kan reparere og eventuelt lage kopier av dører og porter.

Kontakt plan- og bygningsetaten, byarkitekten eller antikvariske myndigheter for nærmere opplysninger. Slike endringer må byggemeldes.



## TAKET

synes ikke alltid når en står nede på gata og ser på huset, men sett litt på avstand, eller i «fugle-perspektiv» blir takflaten, husets 5. fasade, godt synlig.

I posebyen er det først og fremst det vanlige saltaket, teknet med teglstein, som er typisk.

Et tett tak er helt avgjørende for husets vedlikeholds-tilstand. Derfor bør det jevnlig foretas ettersyn, både om høsten når de verste høststormene er over og om våren når snø og is har smeltet.

Ved reparasjonsarbeider og forebygging mot lekkasjer anbefales det idag å legge et tettende skikt i form av takpapp eller sutakplater under taksteinen. Taksteinens funksjon som «paraply» blir da borte, men den er fremdeles en viktig del av husets utseende.

Den gamle steinen bør legges tilbake på taket etter reparasjonen. Dårlig stein må sorteres ut, og hvis det må suppleres med ny stein anbefales det at denne legges på baksiden, inn mot gården.

Hvis en må skifte ut taksteinene og ønsker å bytte til annen type, må det søkes om tillatelse. Det samme gjelder takvindu.





## PIPER

er meget utsatte bygningsdeler, delvis på grunn av plasseringen, men også fordi de til stadighet er utsatt for fukt- og temperaturforandringer. Dessuten er det i dag ofte et problem at mange eldre piper er for kalde fordi de er ute av bruk. Dette øker risikoen for frostskafer. Selv om pipa ikke lengre er i bruk bør den beholdes med sitt opprinnelige utseende da den er med på å gi huset karakter.

Pipene i posebyen er som regel murt opp i teglstein og pusset utvendig. Over pipeåpningen ligger det gjerne steinheller eller jernplater.

Pipene bør ettersees med jevne mellomrom. Det bør sjekkes om det er sprekker i pussen eller løstsittende teglstein og fugemørtel. Spesielt må en være oppmerksom på faren for lekkasjer rundt beslaget i overgangen mellom pipe og tak.

Små mangler bør utbedres fortløpende. Ved omfattende reparasjoner må pipa beholde sin form, utseende og dimensjon. Det er uakseptabelt å helbeslå eller kle gamle piper med platematerialer. Enhver forandring må byggemeldes.



## TAKRENNER OG NEDLØPSRØR

og andre typer beslag bør ettersees om høsten etter løvfall og etter vinterens frost og is periode. Ved lekkasje fra disse kan andre bygningsdeler raskt bli påført omfattende skader.

Renner og nedløp må holdes fri for blader og lignende slik at vannet kan renne fritt. Risikoen for å ødelegge en takrenne øker dersom det til stadighet står vann i den. Hvis det fremdeles står mye vann i en takrenne etter opprensning, er ikke fallet til nedløpsrøret riktig.

Dette kan skyldes at rennejernet ikke er tilstrekkelig festet eller at rennen er blitt bøyd under vekten av is. I så fall bør den rettes opp straks.

Nedløpsrørene må også kontrolleres mot lekkasjer. Selv små hull i nedløpsrøret kan forårsake skader.

Ved utskifting av takrenner og nedløpsrør må tradisjonelle materialer som sink og stål, eller aluminium brukes. Plastrenner og plastnedløp må unngås.

## INTERIØRET

Det er sammenheng mellom de utvendige fasadene og rominndelingen inne.

En innvendig ombygging må alltid skje på husets egne premisser.

Det beste resultatet oppnås ofte når en kan unngå store og omfattende endringer, dette også av økonomiske årsaker. En må godta de begrensninger som finnes, men se og utnytte de mulighetene som likevel er der.

Tilpasning til ny bruk og nye tekniske installasjoner bør løses uten omfattende bygningsmessige inngrep. Unngå å flytte vegger og dører. Behold mest mulig av gamle dører, golv, paneler, listverk og andre detaljer. Det er nettopp i disse elementene en finner mye av husets atmosfære og identitet, den «sjelen» som gjør akkurat dette huset spesielt i forhold til alle andre.

Større innvendige endringer skal byggemeldes. Råd kan fås hos plan- og bygningsetaten, byarkitekten eller antikvariske myndigheter.

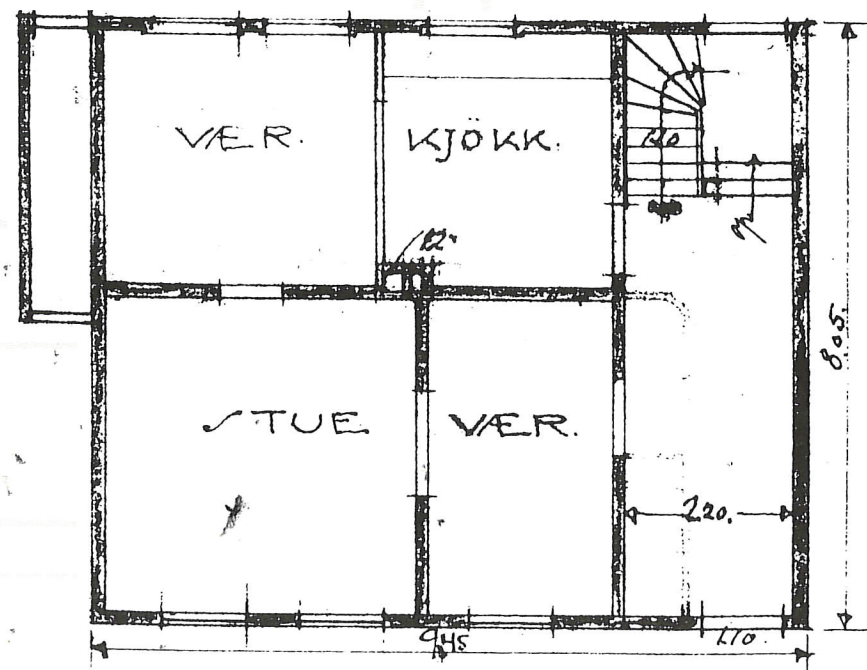

## TILBYGG OG NYBYGG

skal harmonere med den eksisterende bebyggelsen. Dette betyr at man skal ta hensyn til høyder, rytmer og dimensjoner på tilliggende hus. En bør skape et bygg som er tilpasset sine omgivelser, men som gjerne kan ha detaljer eller elementer som viser at det er fra vår tid.

## FØR

**man starter på utbedringsarbeider er det fornuftig å planlegge arbeidene og ta seg tid til å spørre om råd.**

Spørsmål som gjelder bruksendring, utnyttelsesgrad, og andre reguleringsmessige forhold kan rettes til plan- og bygningsetaten.

Spørsmål om byggemelding, detaljer og andre byggetekniske forhold kan tas opp med plan- og bygningsetaten eller byarkitekten.

Ved utbedring av bevaringsverdige bygninger skal byggemeldingen forelegges antikvariske myndigheter til uttalelse.

En arkitekt og/eller antikvar kan hjelpe med å:

- lage en utbedringsplan,
- finne gode tekniske løsninger og lage arbeidstegninger,
- hjelpe med byggemeldinger og andre søknader,
- innhente tilbud fra håndverkere og leverandører,
- ha tilsyn med arbeidene,
- lage tegninger til nybygg og tilbygg.

Vel så viktig som å planlegge godt er det å engasjere håndverkere som har kunnskap om og erfaring med å jobbe i et hus som har en annen byggeteknikk enn i dag og som kan utnytte både mulighetene og begrensningene dette gir.

En oversikt over arkitekter og håndverkere finnes i yrkeslisten i telefonkatalogen (be om referanser).

## LÅN PÅ ANTIKVARISK GRUNNLAG

Boliger i posebyen kan, på visse betingelser, få lån i Husbanken til utbedring og istandsetting.

Det stilles krav til at *den planlagte utbedringen må ta nødvendig hensyn til boligens antikvariske og kulturhistoriske verdier.*

En konkret anbefaling fra Fylkeskonservatoren i Vest-Agder må legges ved søknaden.

## LITTERATURLISTE

Gode råd om både vinduer, yttervegger, tak, malingsteknikker, tapeter mm i  
*Fortidsminneforeningens info-hefter*

*Riksantikvarens info-blader*  
omhandler også ulike bygningsdeler og kan fås hos Fylkeskonservatoren i Vest-Agder.

Bøkene:  
Gamle trehus: Historikk, reparasjon og vedlikehold  
Drange, Aanensen og Brønne  
*Universitetsforlaget*

Vern av kulturminner i Kristiansand. Del 1  
*Kulturminnekomiteen*

Kristiansands bebyggelse og befolkning i eldre tider  
Oberstløytnant Karl Leewy  
*Christianssands sparebank, historiefondet*